

**Муниципальное бюджетное дошкольное образовательное учреждение
детский сад №31 «Медвежонок»**

Утверждаю:
Заведующий МБДОУ ДС №31
«Медвежонок»
Н.В.Дирлам



02-26



**Паспорт
игровой комнаты**

КРАТКОЕ ОПИСАНИЕ И СХЕМА

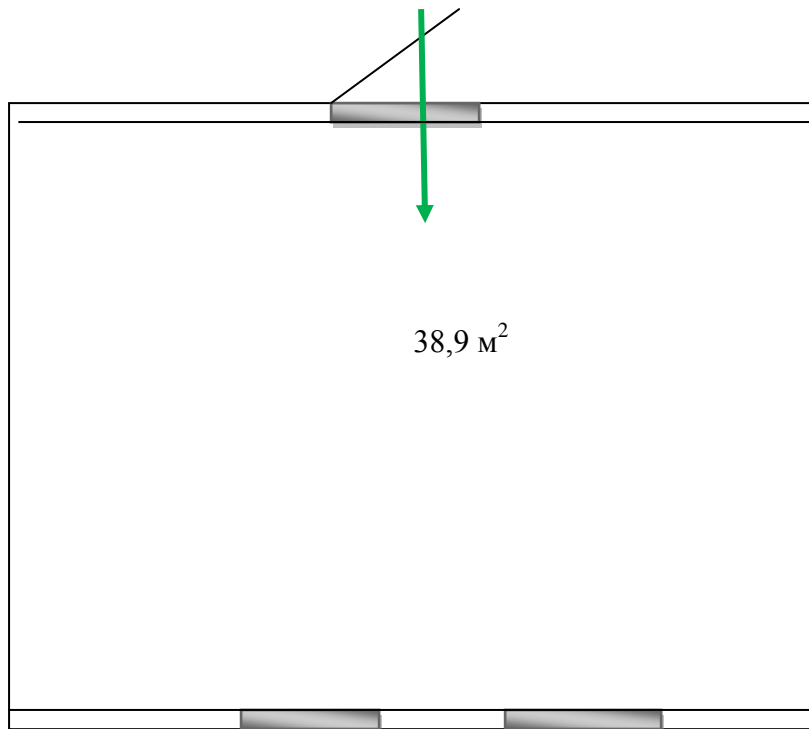

№	Наименование помещения	Площадь помещения (м ²)	Необходимая площадь по СанПиН (м ²)
1	«Игровая комната»	38,9	Из расчёта не менее 2 м ² на 1 ребёнка

Утверждаю:
Заведующий МБДОУ ДС № 31
«Медвежонок»

_____ Дирлам Н.В.
Приказ № 280 от 22.05.2019 г.

График работы «Игровой комнаты»

День недели	Вид деятельности	Время	Ф.И.О. специалиста
Понедельник	«Группа кратковременного пребывания»	08.00-13.00	Жигадло Светлана Жоржевна
	Проведение занятий по познавательного-творческому развитию «Пифагорик»	16.30-17.00	Ербулатова Надежда Владимировна
	Проведение занятий по развитию художественных способностей у детей «Волшебная кисточка»	1 группа 17.20 – 17.50 2 группа 18.00-18.10	Кармышакова Гульнара Шарафетдиновна
Вторник	«Группа кратковременного пребывания»	08.00-13.00	Жигадло Светлана Жоржевна
	Проведение занятий по познавательного-творческому развитию «Робототехника»	16.00-16.30	Захратуллаева Зулайха Руслановна
	Проведение занятий по обучению детей игре в шахматы «Шахматы для самых маленьких»	1 группа 17.00 – 17.30 2 группа 17.40-18.10	Гараева Гузель Марселевна
Среда	«Группа кратковременного пребывания»	08.00-13.00	Жигадло Светлана Жоржевна
	Проведение занятий по развитию художественных способностей у детей «Волшебная кисточка»	1 группа 17.00– 17.30 2 группа 17.40-18.10	Кармышакова Гульнара Шарафетдиновна
Четверг	«Группа кратковременного пребывания»	08.00-13.00	Жигадло Светлана Жоржевна
	Проведение занятий по познавательного-творческому развитию «Пифагорик»	16.20-16.50	Ербулатова Надежда Владимировна
	Проведение занятий по познавательного-творческому развитию «Робототехника»	16.00-16.30	Захратуллаева Зулайха Руслановна
	Проведение занятий по обучению детей игре в шахматы «Шахматы для самых маленьких»	1 группа 17.00 – 17.30 2 группа 17.40-18.10	Гараева Гузель Марселевна
Пятница	«Группа кратковременного пребывания»	08.00-13.00	Жигадло Светлана Жоржевна

ПРАВИЛА ПОЛЬЗОВАНИЯ КАБИНЕТОМ «ИГРОВАЯ КОМНАТА»

1. Помещение кабинета «Игровая комната» должно содержаться в чистоте и порядке, уборка проводится в соответствии с графиком работы уборщицы служебных помещений.
2. После окончания рабочего дня (по графику) специалист сдаёт ключи от помещения вахтёру, ключ от кабинета вывешивается на стенде.
3. Дети находятся в помещении кабинета «Игровая комната» только в присутствии специалиста.
4. Кабинет «Игровая комната» проветривается в соответствии с графиком проветривания.
5. В кабинете обеспечивается сохранность имущества работающим в нём специалистом.
6. Соблюдение правил техники безопасности и нормативных санитарно-гигиенических требований.
7. Паспорт кабинета оформляется с указанием функционального назначения, имеющегося в нём оборудования, методических пособий, дидактического материала.
8. Эстетическое оформление кабинета и оснащение предметно-пространственной среды кабинета проводится в соответствии с возрастным подходом, современными дизайнерскими подходами, требованиями к оснащению кабинета, нормами и правилами охраны жизни и здоровья детей.
9. При пополнении материала (дидактического, учебно-методического, демонстрационного и т.д.) проводится учёт в данном паспорте.

**ПЕРЕЧЕНЬ ОСНОВНОГО ОБОРУДОВАНИЯ: ПРЕДМЕТОВ МЕБЕЛИ, ТСО,
ДОПОЛНИТЕЛЬНЫХ СРЕДСТВ ДИЗАЙНА**

В кабинете соблюдено нежесткое центрирование:

№	Центры	Предназначение
1	Центр для проведения занятий по познавательнo-творческому развитию «Пифагорик»	Влияет на развитие пространственного мышления, совершенствование навыков работы по заданной схеме, модели, по собственному замыслу; формирование мыслительных операций (сравнение, анализ, синтез).
2	Центр для проведения занятий по развитию художественных способностей у детей «Волшебная кисточка»	Влияет на развитие у детей интереса и желания заниматься изобразительной деятельностью; закрепление умений и навыков в рисовании, лепке, аппликации; расширение представлений о цвете, свойствах и качествах различных материалов; эмоциональное, сенсомоторное, социальное развитие
3	Центр для проведения занятий по познавательнo-творческому развитию «Робототехника»	Влияет на развитие логического мышления, внимания, смекалки, памяти, конструктивных навыков;
4	Центр для проведения занятий по обучению детей игре в шахматы «Шахматы для самых маленьких»	Влияет на психическое, физическое и умственное развитие личности ребенка.

№	Наименование	Кол-во	Примечание
МЕБЕЛЬ И ОБОРУДОВАНИЕ			
1	Стол детский полукруглый	3 шт.	
2	Стол детский круглый	1 шт.	
3	Детские стулья №1	14 шт.	
4	Детские стулья №0	12 шт.	
5	Полка для игрушек	3 шт.	
8	Развивающее панно «Фиолетовый лес»	1 шт.	
9	Игровой модуль «Кухня»	1 шт.	
10	Игровой модуль «Парикмахерская»	1 шт.	
13	Проектор	1 шт.	
14	Экран для проектора	1 шт.	
15	USB колонка	1 шт.	
16	Комод для оборудования (физкультурный)	1 шт.	
19	Ноутбук	1 шт.	
22	Пуфик мягкий	1 шт.	
25	Карниз потолочный	1 шт.	
26	Ковёр 1,5x2 (пазлы)	1 шт.	
26	Ковёр 1,5x2 (дорога)	1 шт.	

Формирование предметного содержания РППС ДОО

Функциональное использование: осуществление образовательной деятельности в процессе организации различных видов детской деятельности (игровой, коммуникативной, трудовой, познавательно-исследовательской, продуктивной, музыкально-художественной, чтения, двигательной активности), самостоятельной деятельности в ходе реализации режимных моментов и взаимодействия с семьями детей.

Развивающая предметно-пространственная среда обладает свойствами открытой системы и выполняет образовательную, развивающую, воспитывающую, стимулирующую функции.

В соответствии с ФГОС ДО и образовательной программой ДОО развивающая предметно-пространственная среда создаётся для развития индивидуальности каждого ребёнка с учётом его возможностей, уровня активности и интересов. Для выполнения этой задачи РППС должна быть:

- *содержательно-насыщенной*- включать средства обучения (в том числе технические), материалы (в том числе расходные), инвентарь, игровое и оздоровительное оборудование;
- *трансформируемой*- обеспечивать возможность изменений РППС в зависимости от образовательной ситуации, в том числе меняющихся интересов и возможностей детей;
- *полифункциональной* – обеспечивать возможность разнообразного использования составляющих РППС (например, детской мебели, матов, мягких модулей, ширм, в том числе природных материалов) в разных видах детской активности;
- *доступной*– обеспечивать свободный доступ воспитанников (в том числе детей с ограниченными возможностями здоровья) к играм, игрушкам, материалам, пособиям, обеспечивающим все основные виды детской активности;
- *безопасной* – все элементы РППС должны соответствовать требованиям по обеспечению надежности и безопасности их использования, такими, как санитарно-эпидемиологические правила и нормативы и правила пожарной безопасности.

Для реализации содержания каждого из направлений развития и образования детей ФГОС ДОО определяет пять образовательных областей- социально- коммуникативное развитие, познавательное развитие, речевое развитие, художественно- эстетическое развитие и физическое развитие.

Социально- коммуникативное развитие включает в себя:

1) развитие игровой деятельности с целью освоения различных социальных ролей. Данное направление связано непосредственно с ведущей деятельностью детей дошкольного возраста- игровой деятельностью, а также приобщением к элементарным общепринятым нормам и правилам взаимоотношения со сверстниками и взрослыми;

2) формирование основ безопасного поведения в быту, социуме, природе. Основными целями данного направления являются формирование у дошкольников основ собственной безопасности и предпосылок экологического сознания (безопасности окружающего мира). Здесь основной акцент педагогической работы ставится на формировании и усвоении

дошкольниками знаний о безопасном поведении и развитии способности предвидеть опасность в различных меняющихся ситуациях;

3) развитие трудовой деятельности. Трудовое воспитание дошкольников подразумевает формирование нравственных представлений о труде и получение практического опыта трудовой деятельности;

4) патриотическое воспитание. Основной целью патриотического воспитания дошкольников является воспитание духовно- нравственной личности: формирование патриотических чувств, любви к Отечеству, своему народу.

Речевое развитие включает несколько направлений:

1) развитие словаря. Данное направление работы связано с освоением значений слов и их уместное употребление в соответствии с контекстом высказывания, с ситуацией, непосредственно в которой происходит общение;

2) развитие связной речи. Направление по развитию диалогической (разговорной) и монологической (рассказывание) речи дошкольников;

3) воспитание звуковой культуры. Цель направления - формирование правильного произношения звуков путём развития восприятия звуков родной речи и произношения;

4) формирование элементарного осознания явлений языка и речи. Направление данной образовательной области обеспечивает формирование творческого характера речи, раскрытие перед детьми различных явлений и отношений в области лексики для подготовки к обучению грамоте;

5) формирование грамматического строя речи. В процессе формирования грамматического строя речи у дошкольников закладывается умение оперировать лексическими единицами, обеспечивается выбор языковых средств для общения;

6) воспитание любви и интереса к художественному слову. Основой данного направления являются привитие навыков слушать, слышать и воспринимать художественные тексты, обучение сочетанию слушания с другими видами деятельности, формирование умения видения образа за текстом и речевая передача в беседе.

Познавательное развитие предполагает:

1) знакомство с миром природы и формирование экологического сознания. Направление обеспечивает формирование представления о том, что человек- часть природы, и что он должен беречь, охранять и защищать её, а также навыков культуры поведения в природе;

2) знакомство с социальным миром. Данное направление связано с формированием у дошкольника представления о себе как представителе человеческого рода, людях и их разнообразной деятельности, а также на основе познания развитие творческой и свободной личности, обладающей чувством собственного достоинства и уважением к людям;

3) развитие элементарных математических представлений. Целью направления является интеллектуальное развитие дошкольников, формирование приёмов умственной деятельности, творческого и вариативного мышления на основе овладения количественными отношениями предметов и явлений окружающего мира.

Художественно- эстетическое развитие:

- 1) формирование и развитие эстетического восприятия мира природы. Направление подразумевает формирование эстетического отношения дошкольников к окружающему миру природы;
- 2) формирование и развитие эстетического восприятия социального мира. Направление определяет формирование эстетического отношения дошкольников к окружающему миру (уважение к людям, отношение к человеческим взаимоотношениям, труду взрослых и пр.);
- 3) формирование и развитие художественного восприятия произведений искусства. Данное направление связано с формированием и развитием интереса к содержанию художественных произведений, понимания его выразительных средств, а также зарождению оценочных суждений, которое может найти своё выражение в музыкальной, театрализованной и других видах деятельности;
- 4) художественная деятельность (изобразительная деятельность, лепка, аппликация, конструирование из различных материалов и др.). В данном направлении основой является развитие эстетического восприятия, эстетического чувства и творчества дошкольников.

Физическое развитие включает в себя следующие направления:

- 1) приобретение дошкольниками опыта двигательной деятельности. Направление подразумевает развитие у дошкольников таких физических качеств как гибкость, выносливость, быстрота, равновесие и пр., способствующих правильному формированию опорно - двигательной системы организма, координации движения, развитию крупной и мелкой моторики;
- 2) становление целенаправленности и саморегуляции в двигательной сфере. Данное направление обеспечивает формирование и развитие у дошкольников способности контролировать свои движения в двигательной сфере;
- 3) становление ценностей здорового образа жизни. Направление связано с формированием у дошкольников мировоззрения здорового образа жизни и привитие культуры личной гигиены (режим дня, питание, уход за телом, отдых и пр.).

Материально-техническое оснащение Центра для проведения занятий по познавательно-творческому развитию «**Робототехника**»

№ п/п	Наименование	Количество
1	Набор конструктора«Lego Education WeDo»	10 шт.
2	Шкаф для хранения конструктора«LegoEducationWeDo»	1 шт.
3	Ноутбук	1 шт.
4	Проектор	1 шт.
5	Мультимедийный экран	1 шт.

Учебно-дидактический комплекс

№ п/п	Наименование	Количество
1	Электронное методическое пособие «Lego Education WeDo»	1 шт.
2	Конструктор «Lego WeDo» (ПервоРобот) (программное обеспечение (ПО), комплект интерактивных заданий)	1 шт.
3	Инструкции по сборке конструктора «Lego Education WeDo»	12 шт.

Материально-техническое оснащение Центра для проведения занятий по познавательно-творческому развитию «**Пифагорик**»

№	Наименование	Кол-во	Примечание
МЕБЕЛЬ И ОБОРУДОВАНИЕ			
1	Стол детский прямоугольный	3 шт.	
2	Стул детский	10 шт.	
3	Шкаф для хранения пособий, материалов и оборудования.	1 шт.	

№ п/п	Наименование	Количество	Примечание
1	Планета умножения	6 к-в	
2	Шнур-малыш	6 шт.	
3	Шнур-Затейник	5 шт.	
4	Снеговик	5 шт.	
5	Счетовозик	10 шт.	
6	Яблонька	5 шт.	
7	Ромашка	4 шт.	
8	Маркеры	15 шт.	
9	Геоконт маленький	15 шт.	
10	Геоконт большой	1 шт.	
11	Игровизор	13 шт.	
12	Геовизор	7 шт.	
13	Логоформочквивизор	7 шт.	
14	Логоформочки трафарет	7 шт.	
15	Крестики трафарет	7 шт.	
16	Чудо соты трафарет	7 шт.	
17	Лого-формочки на ковроLINE	6 к-в	
18	Фонарики на ковроLINE	7 к-в	
19	Полоски цветные на ковроLINE	9 к-в	
20	Черепашки на ковроLINE	7 к-в	
21	Соты на ковроLINE	7 к-в	
22	Крестики на ковроLINE	7 к-в	
23	Цифры на ковроLINE	2 к-та	
24	Буквы красные на ковроLINE	4 к-та	
25	Буквы зеленые на коврографе	4 к-та	
26	Буквы синие на ковроLINE	4 к-та	
27	Желтые полоски на ковроLINE	6 к-в	
28	Цветные стрелки на ковроLINE	3 к-та	
29	Цветные полоски на ковроLINE	3 к-та	
30	Цветные листочки-капельки на ковроLINE	5 к-в	
31	Коврограф «Мини ларчик»	15 шт.	
32	Коврограф «Ларчик» (полный к-т)	5 к-в	
33	Лого формочки 3	10 шт.	
34	Соты 1	10 шт.	
35	Лого формочки 5	9 шт.	
36	Черепашки пирамидка	7 шт.	
37	Чудо - цветик	7 шт.	
38	Математические корзинки	18,5 наборов	
39	Крестики 2	10 шт.	
40	Крестики 3	4 шт.	
41	Крестики 1	7 шт.	
42	Фонарики	7 шт.	
43	Волшебная 8 (1)	5 к-в	
44	Цифра-домино	7 шт.	
45	Конструктор букв большой	1 шт.	
46	Конструктор букв маленький	7 шт.	
47	Забавные буквы	9 к-в	

48	Забавные цифры	7 к-в	
49	Прозрачный квадрат	5 шт.	
50	Чудесный круг	7 шт.	
51	Три кольца	7 шт.	
52	Змейка	7 шт.	
53	Многоцветный квадрат	7 шт.	
54	Двухцветный квадрат	11 шт.	
55	Кораблик Плюх	10 шт.	
56	Кораблик Буль-буль	8 шт.	
57	Кораблик Брызг-брызг	7 шт.	
58	Теремки Воскобовича	5 к-в	
59	Геоконт Алфавит	7 шт.	
60	Малыш Гео	6 шт.	
61	Луч Владыка	6 шт.	
62	НезримкаВсюсь	5 шт.	
63	Ворон Метр	6 шт.	
64	Лопушок	7 шт.	
65	Паучок	7 шт.	
66	Медвежонок Мишик	3 шт.	
67	Крутик По	4 шт.	
68	Галчонок Каррчик	4 шт.	
69	Филимон Котгерфильд	6 шт.	
70	Гусеница Фифа	4 шт.	
71	Золотой плод	6 шт.	
72	Околесик	5 шт.	
73	Краб-крабыч	5 шт.	
74	Пчелка Жужа	5 шт.	
75	Китенок Тимошка	6 шт.	
76	Долька	5 шт.	
77	Капитан	1 шт.	
78	Матросы лягушата	3 шт.	
79	Радужные гномы	7шт.	

Материально-техническое оснащение Центра по развитию художественных способностей у детей «Волшебная кисточка»

№	Наименование	Кол-во	Примечание
МЕБЕЛЬ И ОБОРУДОВАНИЕ			
1	Стол детский прямоугольный	4 шт.	
2	Стол детский круглый	3 шт.	
3	Детские стулья	20 шт.	
4	Шкаф угловой для хранения пособий, материалов и оборудования.	1 шт.	
5	Экран для проектора	1 шт.	
6	Проектор	1 шт.	
7	Мольберт для живописи	4 шт.	
8	Пластилин	10 шт.	
9	Пастель	10 шт.	

10	Уголь	5 шт.	
11	Акварель	10 шт.	
12	Гуашь	10 шт.	
13	Восковые мелки	10 шт.	
14	Цветные карандаши	10 шт.	
15	Простые карандаши	10 шт.	
16	Фломастеры	10 шт.	
17	Кисти №2, 3, 6, 7,8.	По 10 каждой	
18	Непроливайки	10 шт.	
19	Подставки для кистей	10 шт.	
20	Тематические плакаты	15 шт.	
21	Альбомы	10 шт.	
22	Муляжи «Овощи и фрукты»	5 шт.	
23	Демонстрационный материал изделий народных мастеров	10 шт.	

Материально-техническое оснащение Центра для проведения занятий по обучению детей игре в шахматы «Шахматы для самых маленьких»

№	Наименование	Кол-во	Примечание
МЕБЕЛЬ И ОБОРУДОВАНИЕ			
1	Демонстрационная доска шахматная	1 шт.	
2	Комплект шахмат с доской	5 шт.	
3	Шахматные часы	1 шт.	
4	Комплект программного обеспечения в составе: - Учебник по шахматам для начинающих (программное обеспечение на флешке) - Задачник по шахматам для начинающих (программное обеспечение на флешке) - Шахматные комбинации для начинающих (программное обеспечение на флешке) - Шахматные уроки для начинающих (программное обеспечение на флешке) - Программный комплекс для проведения занятий и турниров по шахматам.	1 шт. 1 шт. 1 шт. 1 шт. 1 шт.	

